

プレラインは、
介護予防・健康維持増進のための
ミドルクラス・エクササイズバイクです。

対象施設

- ・リハビリテーション施設
- ・デイサービスセンター
- ・シニアフィットネスセンター

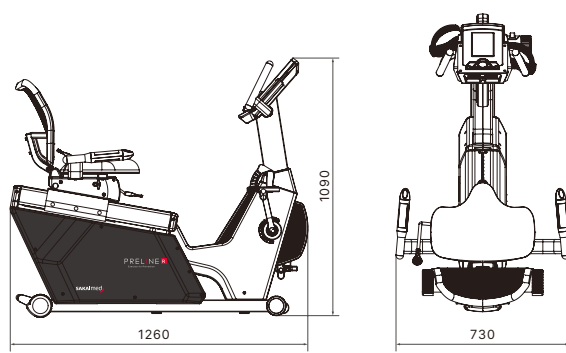
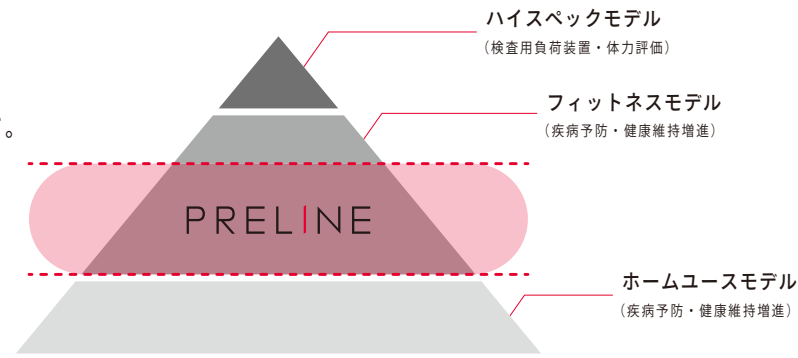

プレライン R
PL-300 ¥338,000 (税抜き)

外形寸法	約1260 (L) × 730 (W) × 1090 (H) mm
質量	約57.5kg
電源	AC100V
負荷方式	マグネット負荷方式 (16段階調整)
使用制限体重	120kg
適応身長	140cm~
脈拍	ハンドパルス方式



オプション

リハビリ用ペダル
FOP-401 ¥16,000 (税抜き)

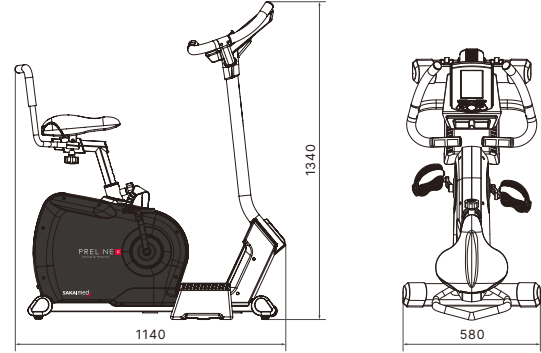

プレラインU
PL-900 ¥298,000 (税抜き)

外形寸法	約1140 (L) × 580 (W) × 1340 (H) mm
質量	約46.0kg
電源	AC100V
負荷方式	マグネット負荷方式 (16段階調整)
使用制限体重	110kg
適応身長	145cm~
脈拍	ハンドパルス方式

PRELINE の感染対策に
推奨の除菌剤 GM-Clean50

トレーニング機器に使用されている樹脂・金属素材は
アルコール等の除菌剤によりダメージを受ける場合があります。
GM-Clean50 は日本発の革新的酸化制御技術を利用している
様々な素材や人の手に優しい除菌剤です。



GM-Clean50

- 8-6217-01 (300mL) 御見積
- 8-6217-05 (10L) 御見積

PRELINE

Exercise for Prevention

プレラインR PL-300
プレラインU PL-900

求めていた使いやすさ。
「安全」と「シンプル」それがプレライン。



SAKAimed
明日に踏み出すチカラ。酒井医療



酒井医療株式会社

東京都新宿区山吹町358-6 〒162-0801
www.sakaimed.co.jp

- | | |
|---------------------------|-------------------|
| 札幌営業所 (北海道) | Tel: 011-780-5570 |
| 盛岡営業所 (青森・秋田・岩手) | Tel: 019-656-5336 |
| 仙台営業所 (宮城・山形・福島) | Tel: 022-390-6840 |
| 新潟営業所 (新潟) | Tel: 025-278-4777 |
| 長野営業所 (山梨・長野) | Tel: 0263-40-5014 |
| 埼玉営業所 (埼玉・群馬・栃木) | Tel: 048-662-4560 |
| 千葉営業所 (千葉・茨城) | Tel: 047-497-3691 |
| 東京営業所 (東京) | Tel: 03-5227-5779 |
| 横浜営業所 (フィジオ) | Tel: 03-5227-5776 |
| 神奈川・静岡 (神奈川・静岡) | Tel: 045-590-5485 |
| 名古屋営業所 (愛知・岐阜・三重) | Tel: 052-263-9867 |
| 金沢営業所 (石川・富山・福井) | Tel: 076-292-1161 |
| 関西営業所 (大阪・京都・滋賀・奈良・和歌山) | Tel: 06-6386-3545 |
| 神戸営業所 (兵庫) | Tel: 078-579-6236 |
| 広島営業所 (広島・岡山・山口・鳥取・島根) | Tel: 082-830-0420 |
| 高松営業所 (香川・徳島・愛媛・高知) | Tel: 087-865-0715 |
| 福岡営業所 (福岡・長崎・大分・佐賀・熊本・沖縄) | Tel: 092-588-9331 |
| 鹿児島営業所 (鹿児島・宮崎) | Tel: 099-252-5251 |

取扱店

簡便、安全に 筋力・持久力アップトレーニング

「予防のためのエクササイズ」をコンセプトにしたリハビリテーション用バイクです。負荷装置は9kgの大型フライホイールを採用し、安定した負荷と滑らかな回転を実現しました。シートに座ってペダルをこく動作は、関節にかかる負担が少なく、簡便、安全に股関節、膝関節周囲筋の筋力、持久力アップトレーニングを行うことが可能です。



PRELINE R

Exercise for Prevention

腰と背中をシートでしっかり
支えられるリカンベントバイク。
きめ細かく調整でき、
快適なポジショニングが可能。



→ 3種の調整レバーを採用

3点のレバーでお好みのポジションに調整できます。



A シートの角度が調整できます。

B 背もたれの角度が調整できます。



C シートは前後に
スライド調整が可能です。

OPTION

リハビリ用ペダル

脚力が弱い方用の足の脱落を防ぐ
リハビリ用ペダルをご用意。

PRELINE U

Exercise for Prevention

体幹のバランスをとりながらこぐアップライトバイク。

本体中央を低く設計したことで、
またぐことなく乗り降りもスムーズ。

共通機能



表示機能

運動
時間

速度

走行
距離

ペダル
回転数

消費
カロリー

脈拍数

ワット

プログラム
内容

- マニュアルトレーニングプログラム × 1
- プリセットトレーニングプログラム × 12
- ユーザー設定 × 1
- 脈拍制御 トレーニングプログラム (55%、75%、90%、マニュアル)
- ワットペーストレーニング (10 ~ 350W) プログラム × 1
- 簡易フィットネステスト × 1



→ 安全なトランスファー

サドルサポートバーがトランスファー時の
姿勢保持、トレーニング時の座位保持を
サポート。



→ サドル調整

前後・上下に調整ができるため、
快適なポジショニングが可能。



→ 大型サドルを採用

長時間の運動でも楽に行えます。



→ 取り外し可能なステップサポート台

一時的な足置きとしてお使いいただけます。

